

## FICHE TECHNIQUE

# BP 100

**Coffret de dépoussiérage pour tube de Pitot ou aile Débimo en poste fixe**



### Présentation

Le coffret de dépoussiérage BP100, piloté par des capteurs de pression C310\* ou CP210-R\*, permet de dépoussiérer les tubes de Pitot ou les ailes de mesure de débit montés en poste fixe sans faire de démontage. Le principe consiste à souffler de l'air comprimé du réseau (5 à 7 bars) en sens inverse dans les éléments de mesure afin d'évacuer ou de décolmater les poussières qui obstruent les orifices des prises de pression. Le coffret BP100 contient des électrovannes qui permettent d'isoler le capteur de pression avant l'admission d'air comprimé et d'arrêter l'air comprimé avant de rétablir le circuit de pression jusqu'au capteur. Ce dispositif permet de préserver le bon fonctionnement des capteurs de pression différentielle.

### Avantages

- La durée du dépoussiérage ainsi que l'intervalle de temps entre deux dépoussiérages sont réglables grâce au mode purge des capteurs de pression Kimo C310\* et CP210-R\*. Une sécurité est assurée par les pressostats.
- Ce système judicieux permet d'effectuer les dépoussiérages et décolmatages en automatique et en toute simplicité.

### Composition de l'appareil

L'appareil se compose d'un boîtier de dimension et comprend :

- Deux électrovannes NF d'arrivée d'air comprimé
- Deux électrovannes NF de distribution d'air
- Deux pressostats de sécurité
- Des raccords instantanés d'entrée et de sortie d'air

### Caractéristiques techniques

Boîtier métal	500 x 300 x 210 mm
Poids	13.30 kg
Alimentation	24 Vac
Consommation max	24 W
Protection	IP 54

\*avec option carte C4R et carte SPI-2 et/ou option SQR-3

## Schéma de principe

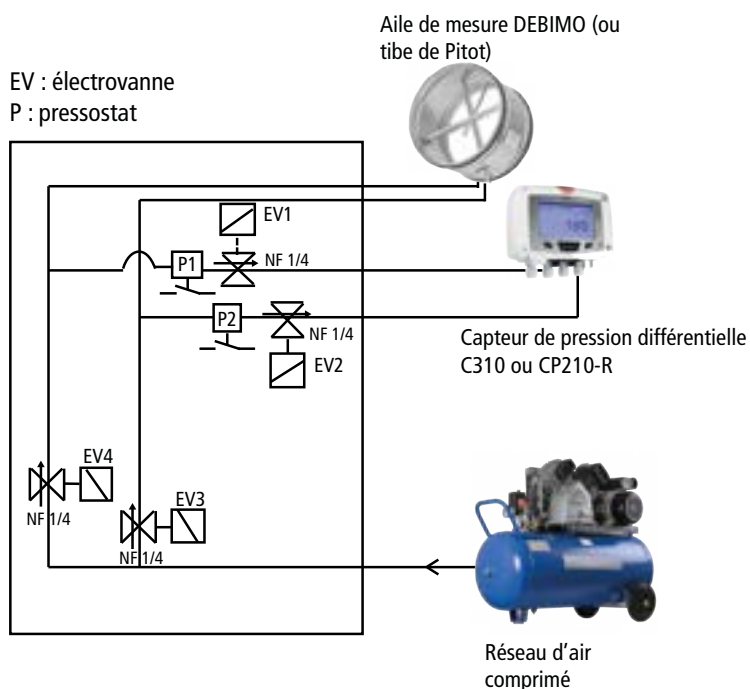

## Schéma d'encombrement

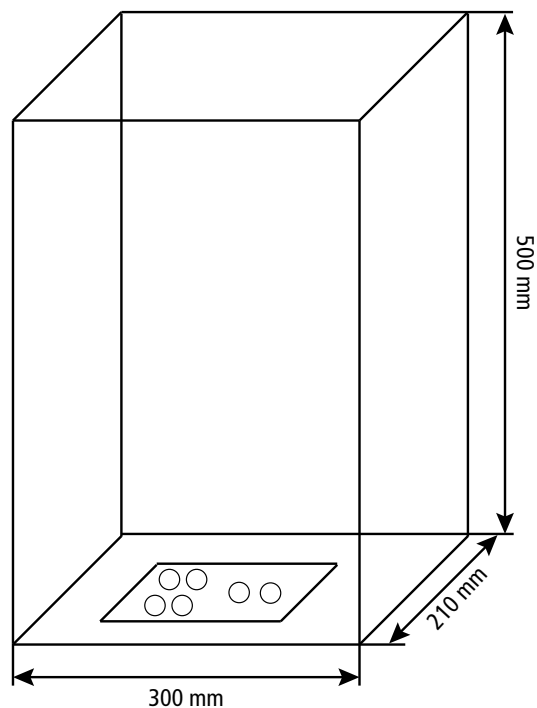

## Branchements

- Raccordement du coffret de dépolluissage à un capteur de pression Kimo C310\* ou CP210-R\* :

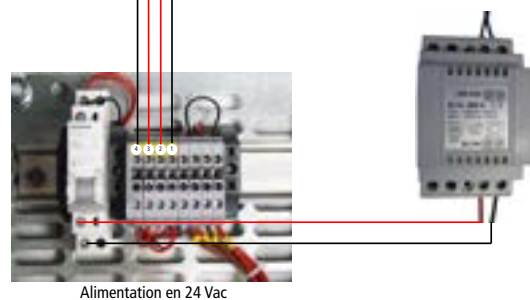
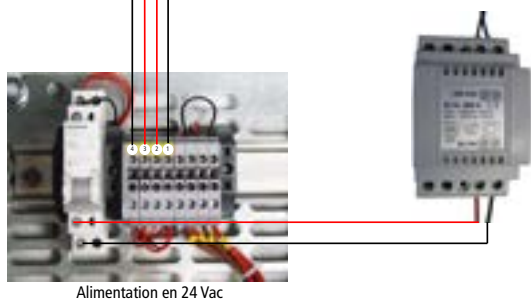
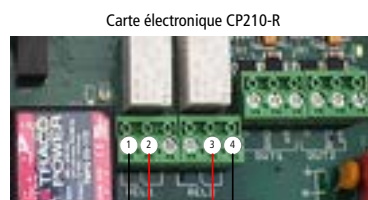
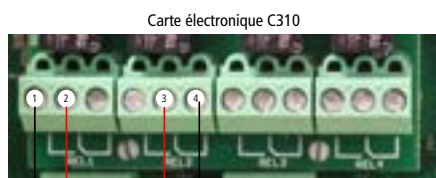

- Bornier n°1 relié à l'entrée du relais 1
- Bornier n°2 relié à la sortie du relais 1
- Bornier n°3 relié à l'entrée du relais 2
- Bornier n°4 relié à la sortie du relais 2
- Relais 1 : Normalement ouvert
- Relais 2 : Normalement fermé

 Se reporter à la notice d'utilisation du capteur C310 ou du capteur CP210-R pour le réglage et le fonctionnement du mode purge.

\*avec option carte C4R et carte SPI-2 et/ou option SQR-3

## Schéma de câblage pour coffret de dépoussiérage BP100

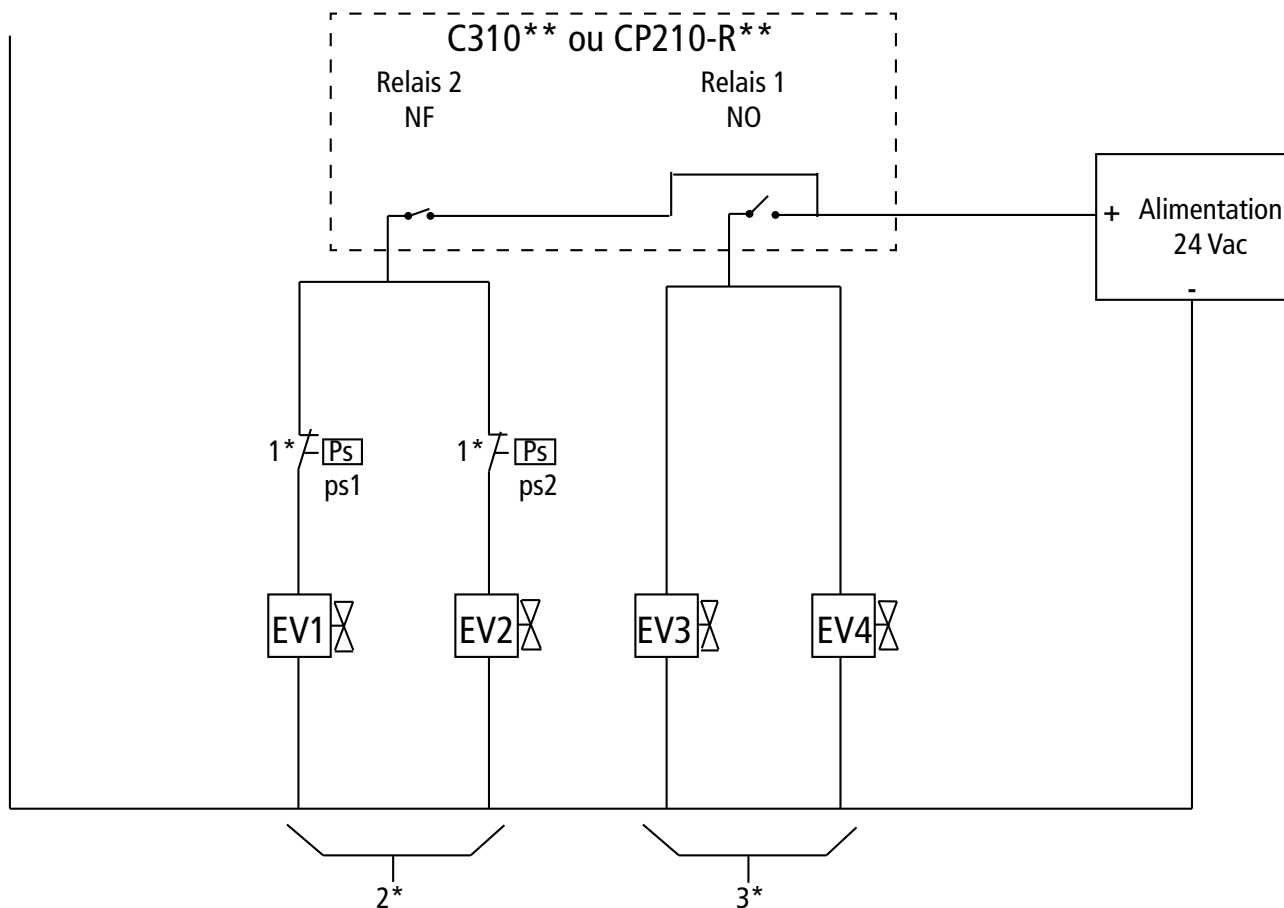

Avec :

- 1\* : Pressostats (coupure par hausse de pression)
- 2\* : Capteur de pression différentielle (C310\*\* ou CP210-R\*\*)
- 3\* : Tube de Pitot ou aile de mesure

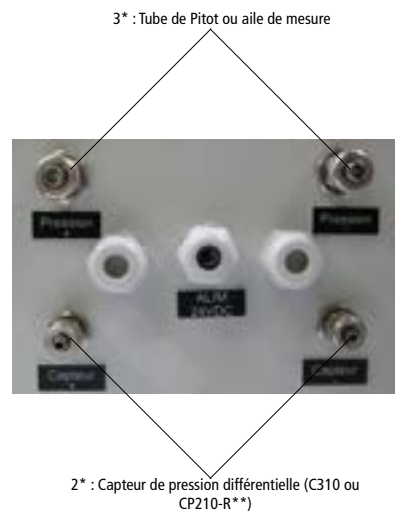

## Fonctionnement du mode purge sur les capteurs C310 et CP210-R

Le mode purge permet de figer la mesure à l'affichage, bloquer les sorties analogiques et activer le relais 1 afin de commander le système de dépoussiérage BP100 d'un réseau aéraulique et d'activer le relais 2 afin d'isoler le capteur.

Voici le déroulement détaillé du mode purge :

1. La mesure est figée
2. Attente de 3 secondes
3. Activation du relais 2 (isolation du capteur)
4. Attente du délai de temporisation (ex : 10 secondes)
5. Activation du relais 1 (envoi de l'air comprimé dans le réseau pour nettoyer l'installation)
6. Temps de purge (ex : 30 secondes)
7. Désactivation du relais 1 (arrêt de l'envoi d'air comprimé)
8. Attente du délai de temporisation (ex : 10 secondes)
9. Désactivation du relais 2
10. Attente de trois secondes
11. Rétablissement de la mesure

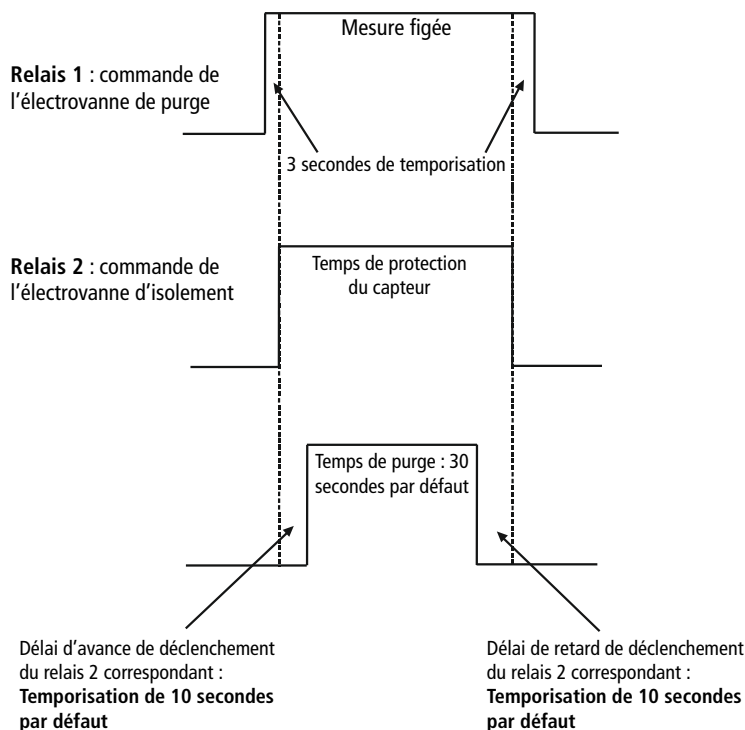

## Accessoires



Il est impératif de « fixer » du tube de cristal sur les tubes de Pitot pour éviter toute déconnexion lors du décolmatage. La référence RTR-TP décrite ci-dessous permet cette fixation.

**RTR-TP** : Raccord pour montage de tube rigide sur tous tubes de Pitot, avec entrée sur tube de Pitot. Olive laiton diamètre 6 mm, sortie pour tube rigide diamètre 8 mm.



Seuls les accessoires fournis avec l'appareil doivent être utilisés.



Points de collecte sur [www.quefairedemesdechets.fr](http://www.quefairedemesdechets.fr)  
Privilégiez la réparation ou le don de votre appareil !